

Fassverladearm

Modell TK

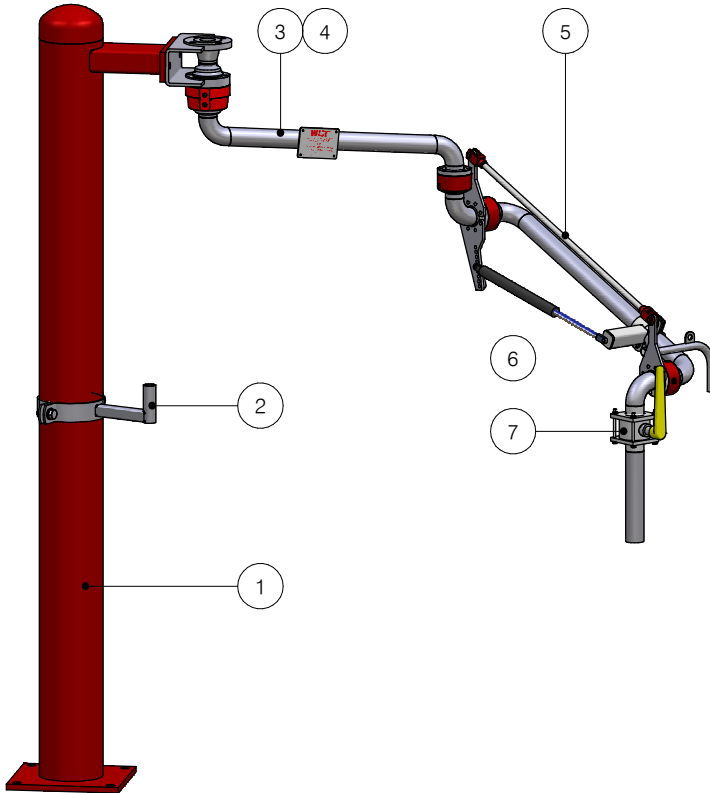

ITEM	SPEZIFIKATION
Abmessungen	DN25 (1"), DN32 (1¼"), DN40 (1½"), DN50 (2")
Material	Edelstahl, Stahl, PTFE ausgekleidet
Anschlüsse	ANSI-/DIN-Flansch
Drehgelenk	30-2000 (standard), 30-3620 (PFA ausgekl.)
Dichtungen	PTFE, Viton, EPDM
Balancierung	Gasdruckfeder, Federkraftzyl., Gegengewicht

PROZESSDATEN	WERT/GRÖßE
Druck	bis 15 Bar
Temperatur	-20°C / +200°C

NR.	VERFÜGBARE OPTIONEN
1	Standsäule
2	Arretierung
3	Begleitrohr-, Mantel-, elektrische Beheizung
4	Isolation
5	Parallelgestänge
6	pneumatische Bedienung
7	Absperrventil

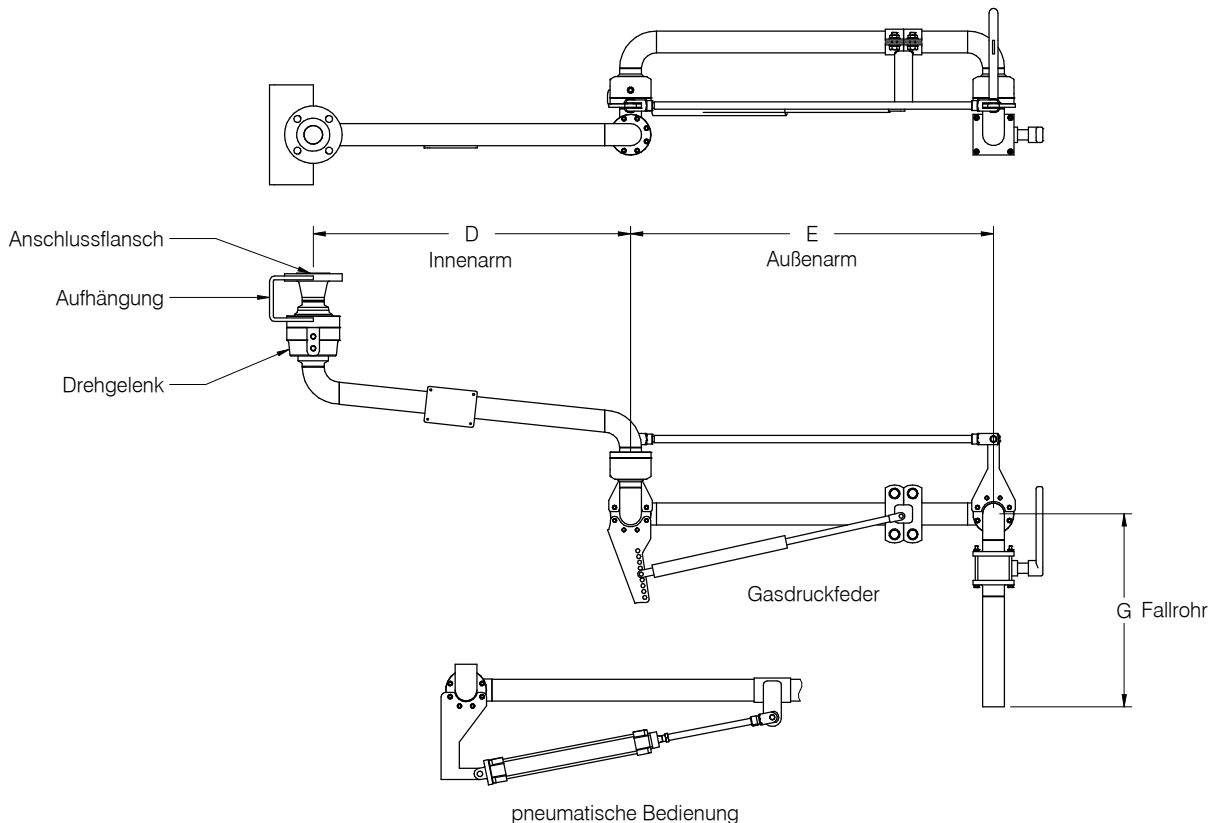

technische Änderungen vorbehalten