

Teleskopfallrohr

Modell TV-D

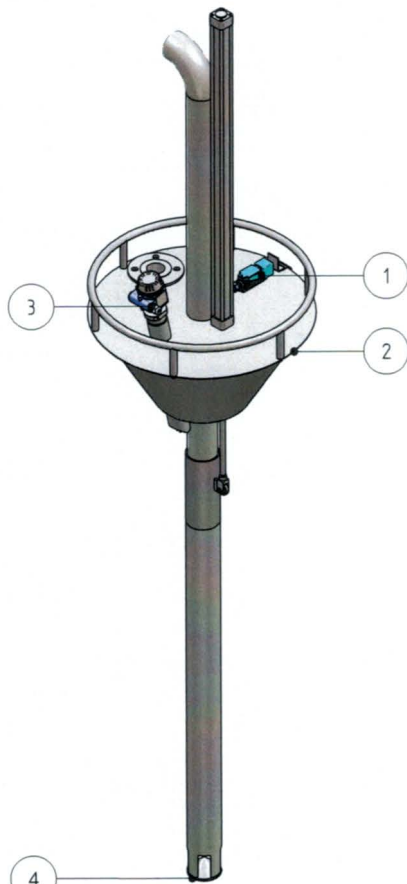

ITEM	SPEZIFIKATION
Abmessungen	DN50 (2"), DN80 (3"), DN100 (4")
Werkstoffe	Edelstahl, Stahl
Anschlüsse	Ladearm / Teleskopverlader
Führungsschaf	PTFE
Bedienung	pneumatisch

PROZESSDATEN	WERT/GRÖßE
Druck	bis 5 bar
Temperatur	-20°C / +80°C

NR.	VERFÜGBARE OPTIONEN
1	Mannlocherkennung
2	Dichtkonus / Mannlochauflagekreuz
3	Überfüllsicherung
4	Deflektor

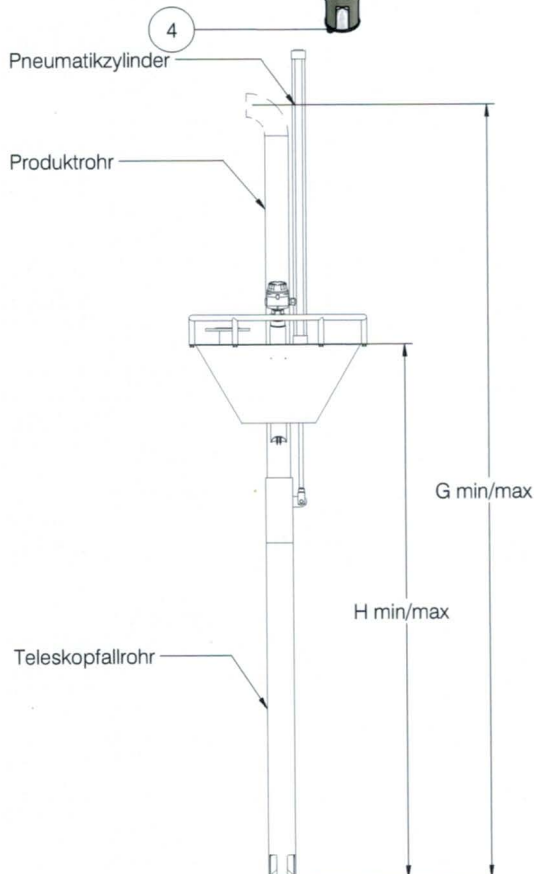

Mannlochauflagekreuz



Dichtkonus

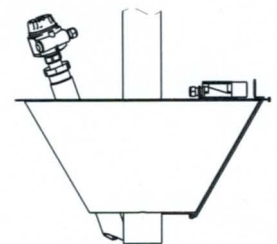
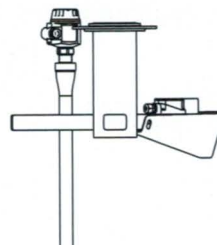

technische Änderungen vorbehalten