

slanghaspel

type TH marine

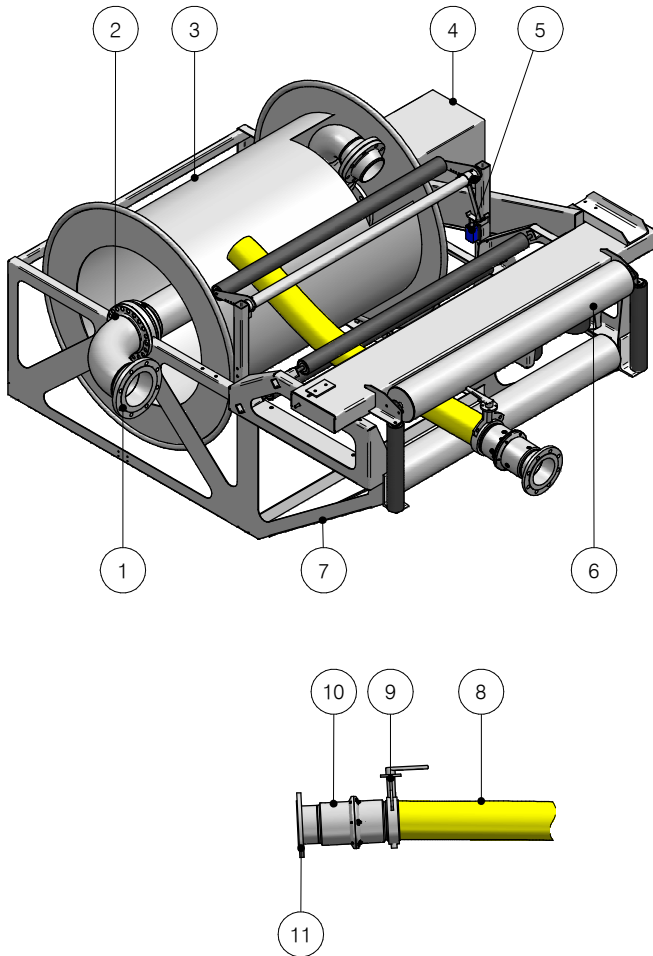

ITEM	SPECIFICATIE
afmetingen	DN100 (4"), DN150 (6"), DN200 (8")
materiaal	rvs, staal (gecoat/gegalvaniseerd)
aansluiting	flenzen ANSI/DIN
swivel joint	30-2000 (standaard)
seals	PTFE, Viton, EPDM
slang	PP composite

PROCES GEGEVENS	WAARDEN
druk	tot 10 bar
temperatuur	-30°C / +80°C

NR.	NAAM
1	aansluiting
2	swivel joint
3	haspel
4	elektrische aandrijving
5	slang dubbelloop detector (optie)
6	slang geleider (optie)
7	hoofdframe
8	slang
9	afsluiter (optie)
10	break away koppeling (optie)
11	koppeling / flens (optie)

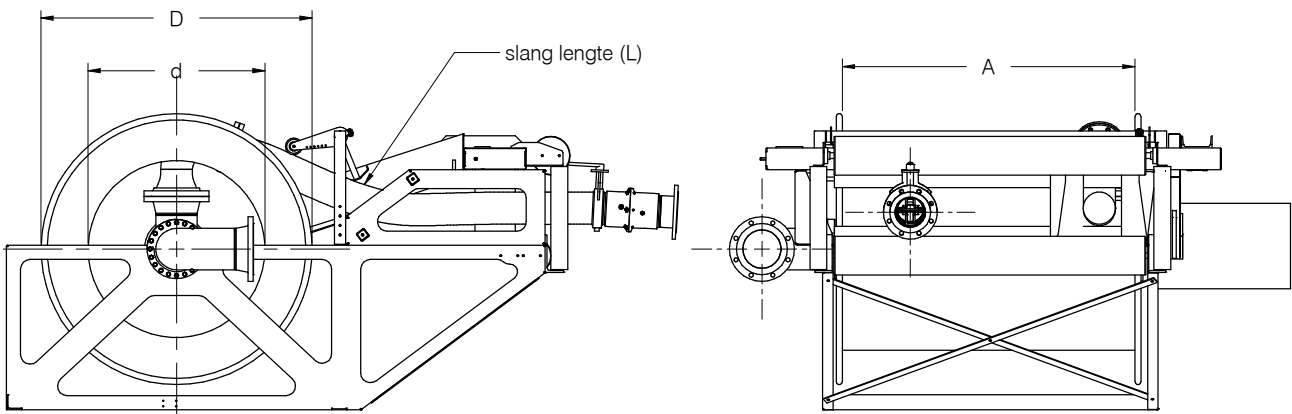

technische modificaties voorbehouden

number	rev.	page	date
DS.TH.01.N	0	1 / 1	12/04/05

WLT liquid & gas loading technology b.v.

 Postbus 24, 2820 AA Stolwijk, the Netherlands
 T +31 (0)182 354440 | F +31 (0)182 354480 | mail@wlt.nl | www.wlt.nl